



HYDROSPHERE PE-PUMPENSCHACHT MEDIO 350L ARVEN ARVEX 100MA

ARTIKELNUMMER: B3.06.984

VORTEILE:

- Fertigprodukt
- Montage im Haus „einfach zu installieren“
- Vielseitig einsetzbar
- Mehrere Pumpenkonfigurationen möglich
- Serienmäßig mit Kabeleinführung ausgestattet.
- Große Grundplatte, um ein Aufschwimmen bei hohem Wasserstand zu verhindern

ANWENDUNGEN:

- Privatesidenz
- Kleine und mittlere Unternehmen
- Zufahrt - Tiefgarage

TECHNISCHE MERKMALE:

Pumpe: Arven Arvex 100 MA
 Durchfluss: max. 400 l/min
 Förderhöhe: max. 10,5 Hm
 Leistung: (P2) 0.75 Kw
 Netzspannung: 230 Volt 50 Hz
 Steuerung: Schwimmerschalter an der Pumpe und Schwimmerschalter für Hochwasseralarm
 Zuleitung: PE-Rohr 63 mm - PN10
 Zuleitung: PE-Rohr 125 mm - PN10
 Deckel: Optional erhältlich



ABMESSUNGEN FÜR DEN PUMPENSCHACHT EINBAU:

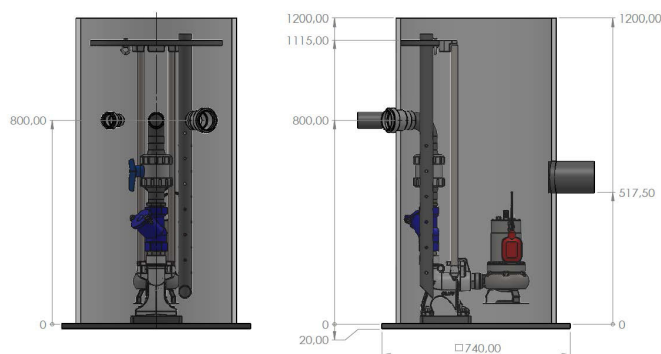
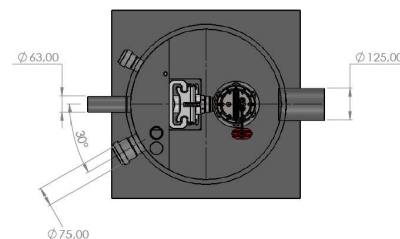

EINBAUTEILE

Pumpe	Pumpenhalterung	Kugelrückschlagventil	Steuerung

OPTIONAL

Alarm	Deckel A15KN	Deckel D400KN